

INSTALLATION GUIDE GUIDE D'INSTALLATION

***IMPORTANT :** Make sure to read the whole installation guide before starting your project.
***IMPORTANT :** Veuillez tout d'abord lire tous les instructions avant de débiter votre projet.

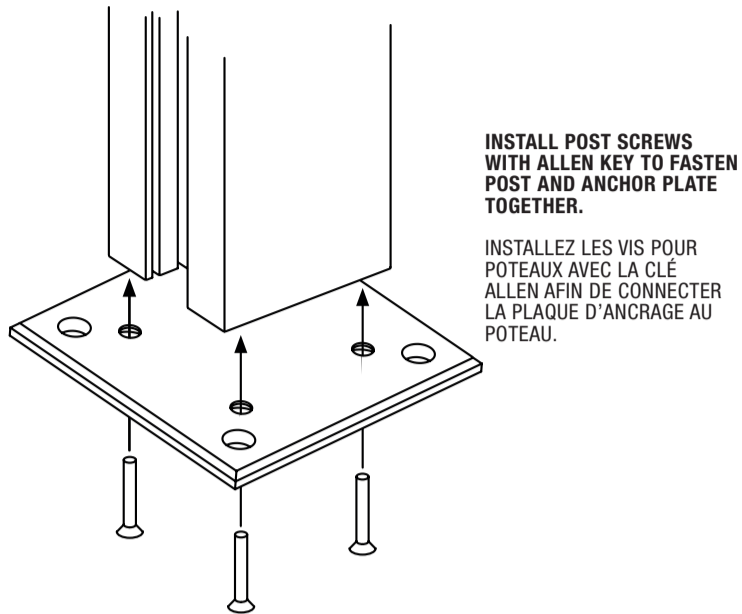

INSTALL POST SCREWS WITH ALLEN KEY TO FASTEN POST AND ANCHOR PLATE TOGETHER.

INSTALLEZ LES VIS POUR POTEAUX AVEC LA CLÉ ALLEN AFIN DE CONNECTER LA PLAQUE D'ANCRAGE AU POTEAU.

1

Wood/composite : Drill pilot holes before screwing 3/8" x 3.5" lag bolts (not included).

Concrete foundations : Install 3/8" x 3.5" concrete anchors (not included).

* Make sure posts are properly aligned and leveled before anchoring. (See 3rd step before anchoring)

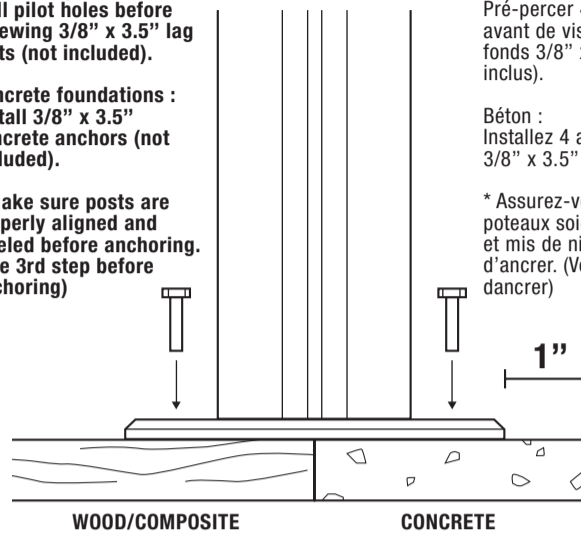

Bois/Composite : Pré-percer 4 petits trous avant de visser les 4 tire-fonds 3/8" x 3.5" (non-inclus).

Béton : Installez 4 ancreurs à béton 3/8" x 3.5" (non-inclus).

* Assurez-vous que les poteaux soient bien alignés et mis de niveau avant d'ancrer. (Voir étape 3 avant d'ancrer)

2

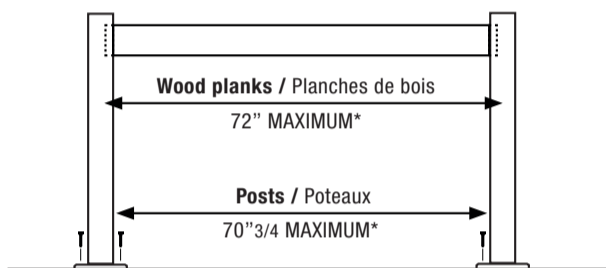

***IMPORTANT :** ANCHOR POSTS 1 1/4 CLOSER THAN THE LENGTH OF YOUR CHOSEN PLANKS, SO THAT BOARDS INSERT INTO THE RAIL.

***IMPORTANT :** ANCREZ LES POTEAUX À UNE DISTANCE DE 1 1/4 DE MOINS QUE LA LONGUEUR DES PLANCHES QUE VOUS SOUHAITEZ INSÉRÉES DANS LA RAIL DU POTEAU.

3

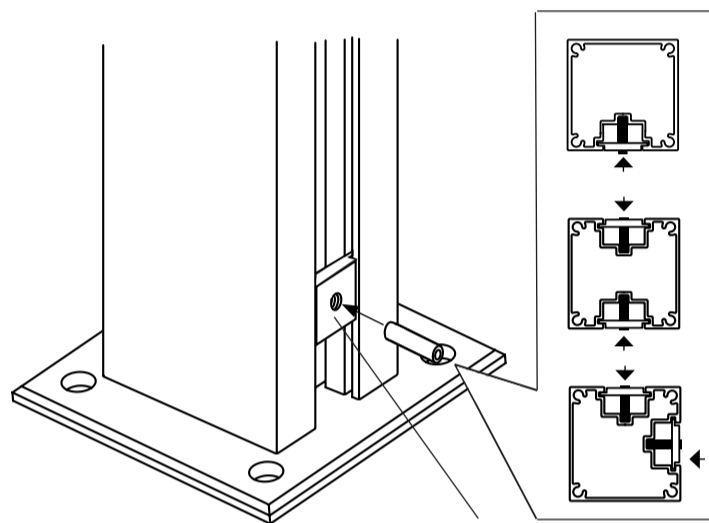

DETERMINE THE HEIGHT OF YOUR FIRST BOARD BY SLIDING A RAILBLOCK IN EACH RAIL AND SCREW AT THE DESIRED HEIGHT.

DÉTERMINEZ LA HAUTEUR DE VOTRE PREMIÈRE PLANCHE EN GLISSANT UN TALON DANS CHAQUE RAIL ET EN LES VISSANT À LA MÊME HAUTEUR DÉSIRÉE.

*Use railblock screw. Screw until flush with the railblock.

*Utiliser la vis pour talon. Visser jusqu'à ce que la vis soit complètement enfoncée.

4

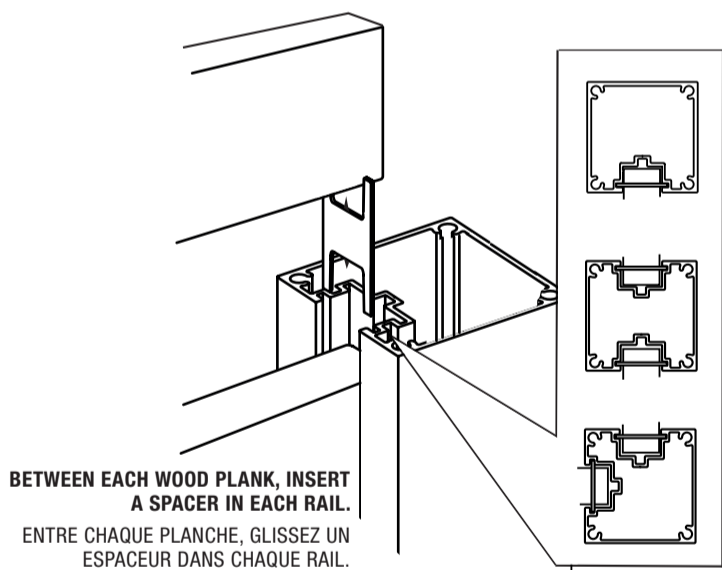

BETWEEN EACH WOOD PLANK, INSERT A SPACER IN EACH RAIL.

ENTRE CHAQUE PLANCHE, GLISSEZ UN ESPACEUR DANS CHAQUE RAIL.

5

SLIDE SECTION BRACKET ON TOP OF LAST BOARD AND INSERT BOTH SCREWS TO SOLIDIFY ASSEMBLY.
GLISSEZ LE RENFORT DE SECTION SUR LE DESSUS DE LA DERNIÈRE PLANCHE ET VISSER LES DEUX VIS AFIN DE SOLIDIFIER L'ASSEMBLAGE.

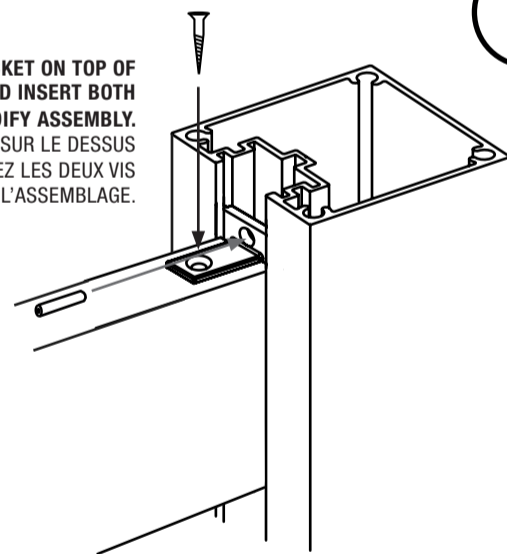

6

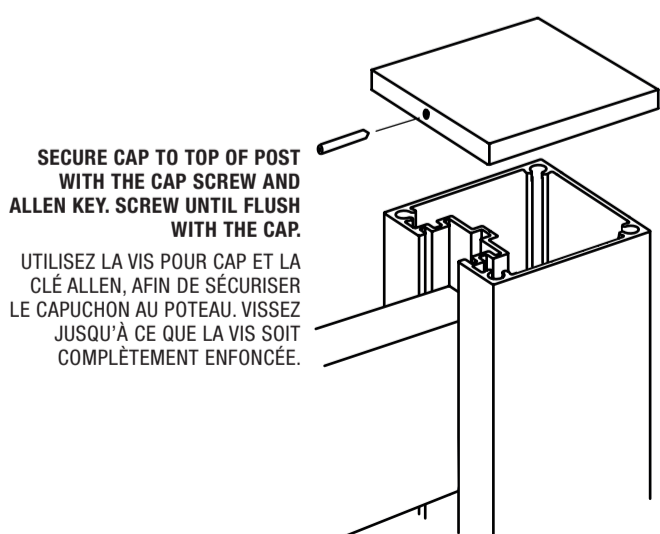

SECURE CAP TO TOP OF POST WITH THE CAP SCREW AND ALLEN KEY. SCREW UNTIL FLUSH WITH THE CAP.









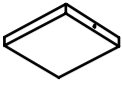

UTILISEZ LA VIS POUR CAP ET LA CLÉ ALLEN, AFIN DE SÉCURISER LE CAPUCHON AU POTEAU. VISSER JUSQU'À CE QUE LA VIS SOIT COMPLÈTEMENT ENFONCÉE.

7

TIPS! / CONSEILS!

- 1- WHEN PURCHASING YOUR PLANKS, BE SURE TO CHOOSE WISELY, WITHOUT DEFECTS.
- 2- TO ENSURE YOUR PLANKS ARE LEVELED, USE A LEVEL ON YOUR FIRST PLANK AND ADJUST RAILBLOCKS ACCORDINGLY.
- 3- PUSH DOWN ON EACH PLANK WHILE ASSEMBLING SO THAT SPACER TEETH DO THEIR WORK.
- 4- DON'T FORGET THAT YOU CAN ALWAYS, AND EASILY, READJUST THE HEIGHT OF YOUR PLANKS, CHANGE A DEFECTIVE OR DAMAGED PLANK, REMOVE YOUR PLANKS FOR A NEW COAT OF PROTECTIVE STAIN OR TOTALLY CHANGE THE LOOK...IT'S ONE OF HOFT KITS BEST FEATURES!
- 5- ALWAYS BE SAFETY SMART!

- 1- LORS DE L'ACHAT DE VOS PLANCHES, ASSUREZ-VOUS DE FAIRE UNE BONNE SÉLECTION, SANS DÉFAUTS.
- 2- AFIN DE VOUS ASSURER QUE VOS PLANCHES SOIENT DE NIVEAU, UTILISEZ UN NIVEAU SUR VOTRE PREMIÈRE PLANCHE ET AJUSTEZ LES TALONS AU BESOIN.
- 3- LORS DE L'INSTALLATION, APPUYEZ FERMEMENT VERS LE BAS SUR CHACUNE DES PLANCHES AFIN QUE LES DENTS DES ESPACEURS AGRIPPENT BIEN LE BOIS.
- 3- N'OUBLIEZ PAS QUE VOUS POUVEZ TOUJOURS RÉAJUSTER LA HAUTEUR DE VOS PLANCHES, CHANGER UNE PLANCHE ENDOMMAGÉE, ENLEVER LES PLANCHES AFIN D'EN FAIRE L'ENTRETIEN OU CHANGER TOTALEMENT DE LOOK...C'EST UN DES AVANTAGES DES KITS HOFT!
- 5- SOYEZ TOUJOURS VIGILANT ET SÉCURITAIRE!

3x	1x	2x	12x	2x each	2x	4x	1x	2x	KIT C4
3x	1x	2x	12x	2x each	2x	4x	1x	2x	KIT B4
2x	1x	1x	6x	1x each	1x	4x	1x	2x	KIT A4
RAIL BLOCK & CAP SCREW	CAP	RAIL BLOCK	SPACER	SECTION BRACKET SCREWS	SECTION BRACKET	POST SCREW	ANCHOR PLATE	ALLEN KEY	
VIS POUR TALON & CAP	CAPUCHON	TALON	ESPACEUR	VIS POUR RENFORT DE SECTION	RENFORT POUR SECTION	RENFORT POUR POTEAU	PLAQUE D'ANCRAGE	CLE ALLEN	
									
			1 x LINE POST KIT C4	1 x CORNER POST KIT B4	1 x END POST KIT A4	1 x POTEAU FIN DE LIGNE			
						1 x POTEAU FIN DE COIN			



HOF

DIY PRIVACY RAILING & SCREEN KITS 43 in.
ENSEMBLES DE RAMPE & D'ÉCRAN INTIMITÉ 43po.

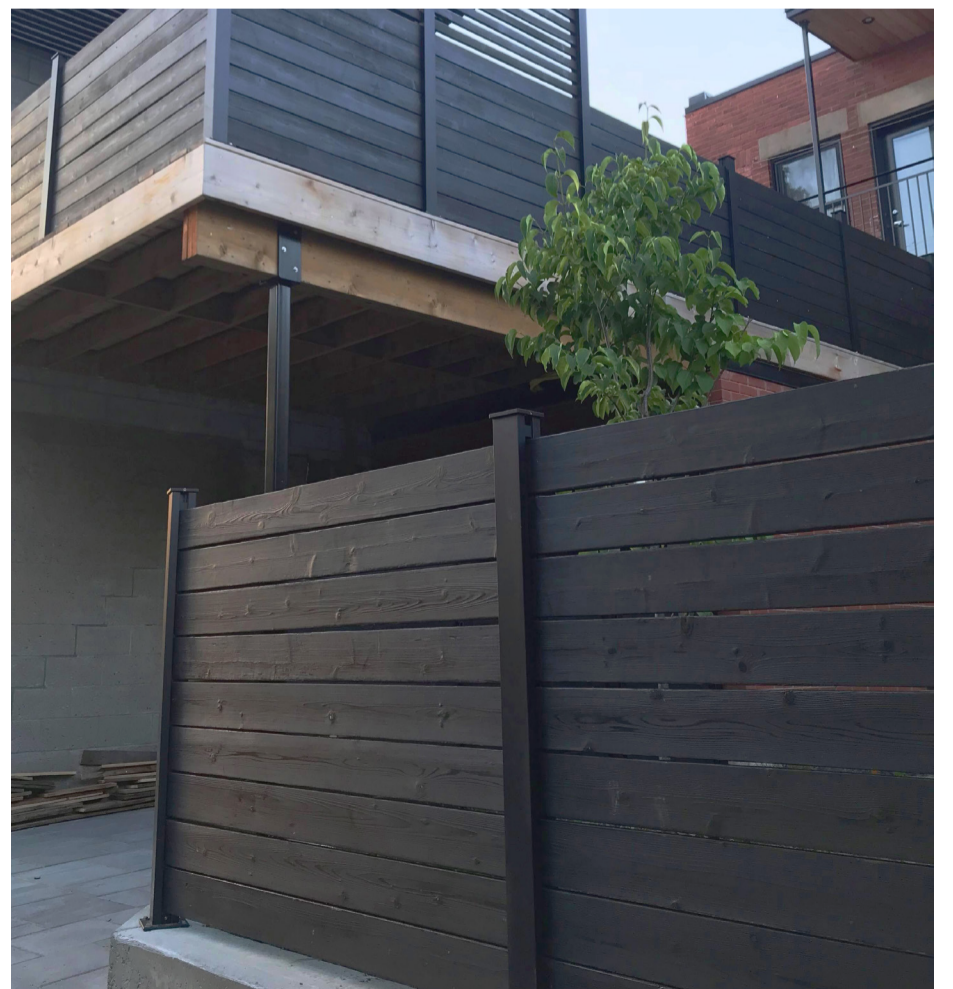

WARNINGS! / AVERTISSEMENTS!

Always follow applicable building codes before using this product and consider whether you are required to add a railing or guard to your application. Before using this product, ensure wood, composite or cement flooring/decking are suitable to anchor lag bolts. Deck boards must be at least 1 1/2" thick, in good condition and free from rot and damage. NEVER use this product as a railing or guard, to do so could result in injury or damage. Should not be used above 60cm / 23.62" from the ground. If HOF or its parent company ANNEXE Urban Screens becomes liable for any loss or damage, the aggregate liability of the HOF company shall be limited to the retail purchase price of this product. NOT suitable for all applications or any commercial use. Always be safety smart!

Toujours suivre les codes du bâtiment applicables avant d'utiliser ce produit, et considérer s'il est nécessaire d'ajouter une rampe ou garde de corps à votre application. Ne pas utiliser à plus de 60 cm / 23.62" du sol. Avant d'installer ce produit, assurez-vous que le revêtement du plancher (bois, composite, ciment) soit approprié pour ancrer des tire-fonds. Les planches de terrasse doivent avoir une épaisseur minimum de 1 1/2", être en bonne condition, et exempt de pourriture et de dommages. NE JAMAIS utiliser ce produit comme rampe ou garde de corps, cela pourrait causer des blessures ou dommages. Ni HOF Solutions, ni sa société mère ANNEXE Écrans Urbains, ne sera responsable de toute perte ou tout dommage découlant d'une mauvaise installation ou d'un mauvais usage de ce produit, et dans le cas où HOF serait tenue responsable pour toute raison, une telle responsabilité sera limitée au prix d'achat au détail de ce produit. Non recommandé pour usage commerciale. Soyez toujours vigilant et sécuritaire!