

HOFT

96" POST KIT
ENSEMBLE DE POTEAU 96"



INSTRUCTIONS



HOFT TIPS!

When purchasing your planks, be sure to choose wisely, without defects.

To ensure your planks are leveled, use a level on your first plank and adjust railblocks accordingly.

Push down on each plank while assembling so that spacer teeth do their work.

Don't forget that you can always, and easily, readjust the height of your planks, change a defective or damaged plank, remove your planks for a new coat of protective stain or totally change the look...it's one of HOFT kits best features!

Always be safety smart!

* Concrete sold separately. Follow the manufacturer's instructions to make your concrete.

HOFT CONSEILS!

Lors de l'achat de vos planches, assurez-vous de faire une bonne sélection, sans défauts.

Afin de vous assurer que vos planches soient de niveau, utilisez un niveau sur votre première planche et ajustez les talons au besoin.

Lors de l'installation, appuyez fermement vers le bas sur chacune des planches afin que les dents des espaceurs agrippent bien le bois.

N'oubliez pas que vous pouvez toujours réajuster la hauteur de vos planches, changer une planche endommagée, enlever les planches afin d'en faire l'entretien ou changer totalement de look...c'est un des avantages des kits HOFT!

Soyez toujours vigilant et sécuritaire!

* Béton vendu séparément. Suivez les instructions du fabricant pour faire votre béton.

Parts Pièces

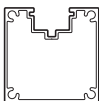

KIT A8

1X END POST
1X POTEAU FIN DE LIGNE

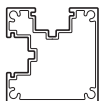

KIT B8

1X CORNER POST
1X POTEAU DE COIN

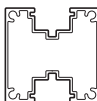

KIT C8

1X LINE POST
1X POTEAU DE LIGNE



ALLEN KEY CLÉ ALLEN

1X | 1X | 1X
A4 | B4 | C4

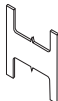

SPACER ESPACEUR

6X | 12X | 12X
A4 | B4 | C4

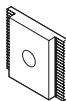

RAIL BLOCK TALON

1X | 2X | 2X
A4 | B4 | C4

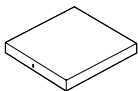

CAP CAPUCHON

1X | 1X | 1X
A4 | B4 | C4

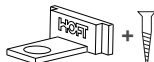

SECTION BRACKET & SCREWS RENFORT POUR SECTION & VIS

1X | 2X | 2X
A4 | B4 | C4



RAIL BLOCK & CAP SCREW VIS POUR TALON & CAP

2X | 3X | 3X
A4 | B4 | C4

Installation

**IMPORTANT: Make sure to read the whole installation guide before starting your project.*

**IMPORTANT: Veuillez tout d'abord lire toutes les instructions avant de débiter votre projet.*

1

To set posts location, plant 2 stakes, at either extremity and stretch a rope from stake, making sure rope is grazing the grass of the higher part of your lawn, and that rope is leveled. Then mark the exact position where you'd like each post hole dug

**IMPORTANT: see Step 2 and 3 first.*

Plantez deux piquets aux extrémités de la ligne de clôture et tirez une corde. Assurez-vous que la corde frôle le sol au point le plus haut du terrain et qu'elle soit de niveau. Marquez la position exacte pour chaque poteau, d'un côté ou de l'autre de cette corde.

**IMPORTANT: voir étapes 2 et 3.*

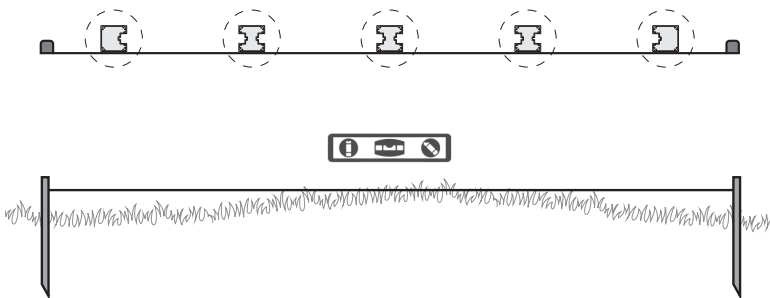

2

Dig a minimum 8" x 36" cylinder hole, to pour concrete base. It's **IMPORTANT** that the hole has the same width from top to bottom and that you've read and understand Step 3 before placing posts into concrete.

Creuser un trou cylindrique de 8 po. x 36 po. minimum afin d'y couler une base de béton. **IMPORTANT** : le trou doit toujours avoir la même largeur de haut en bas. *Voir étape 3 avant de creuser les trous.

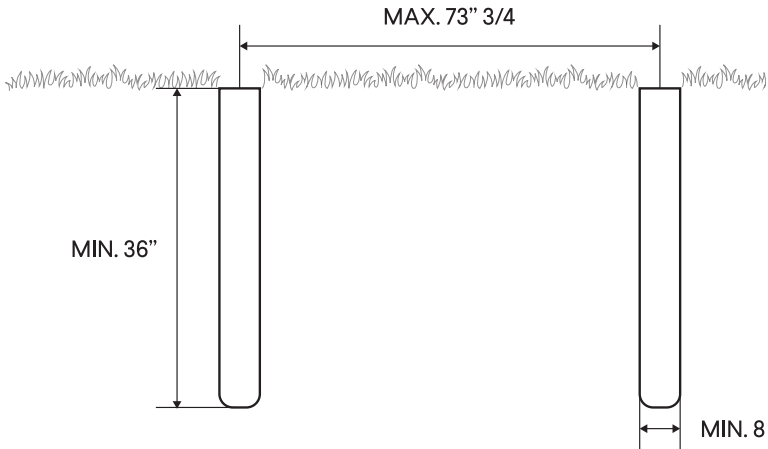

3

***IMPORTANT :**

Anchor posts 1"1/4 closer than the length of your chosen planks, so that boards insert into the rail.

***IMPORTANT :**

Ancrez les poteaux à une distance de 1"1/4 de moins que la longueur des planches que vous souhaitez insérées dans la rail du poteau.

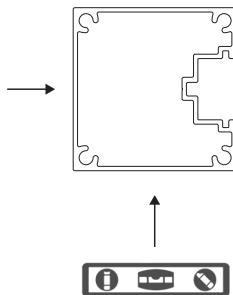
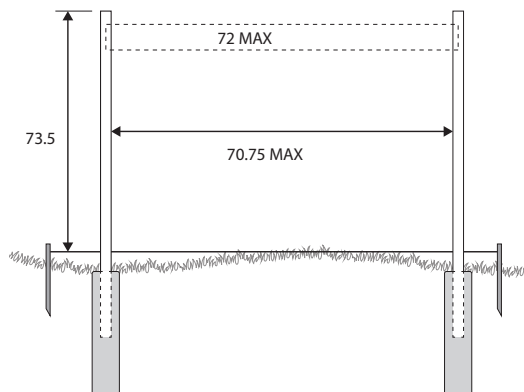

Let concrete set and harden at least 72 hours before installing your boards.

Laissez durcir le béton au moins 72 heures avant l'installation des planches.

4

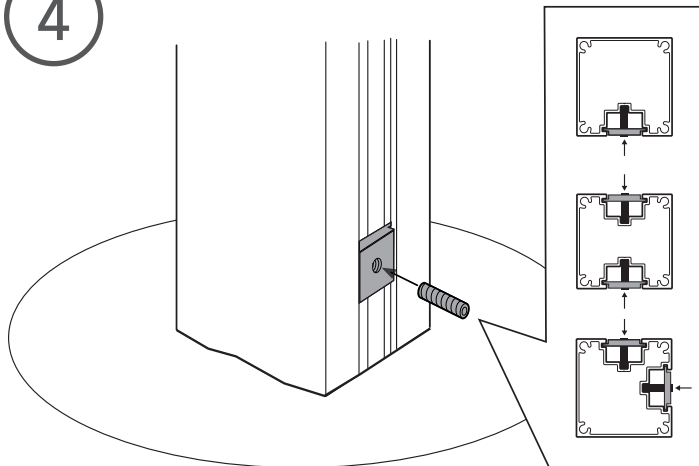

Determine the height of your first board by sliding a railblock in each rail and screw at the desired height.

***IMPORTANT :**

Use railblock screw and screw until flush with the railblock.

Déterminez la hauteur de votre première planche en glissant un talon dans chaque rail et vissez à la hauteur désirée.

***IMPORTANT :**

Utilisez la vis pour talon et vissez jusqu'à ce que la vis soit complètement enfoncée.

5

Between each wood boards,
insert a spacer in post rail and
press down on each board.

Entre chaque planche, glissez un
espaceur dans la rail du poteau et
appuyez fermement sur chaque planche.

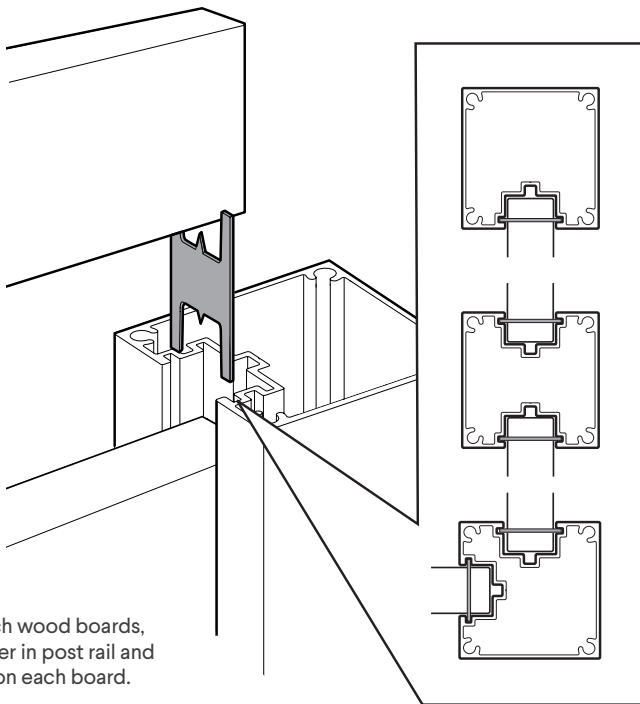

6

Slide section brackets on top of last two boards and insert wood screws to solidify assembly. These parts will slide down with boards as wood settles.

Glissez les renforts de section sur le dessus des deux dernières planches et vissez les vis afin de solidifier l'assemblage. Ces pièces glisseront avec les planches du haut jusqu'à ce que le bois sèche. Ajustez les planches en conséquence.

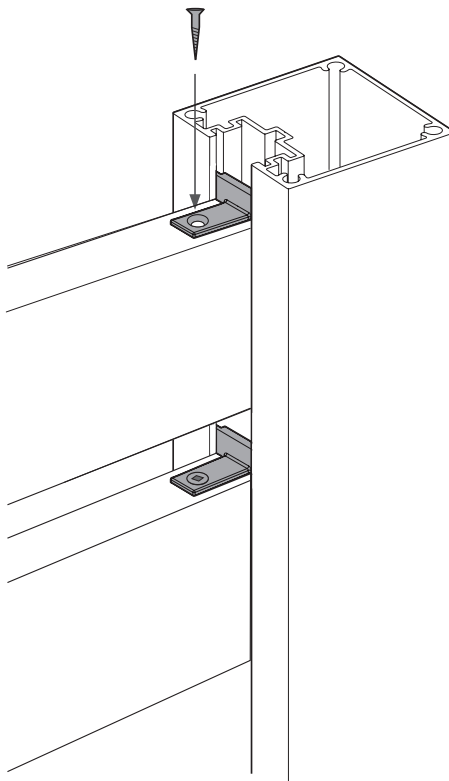

7

Secure cap to top of post with the cap screw and allen key screw until flush with the cap.

Utilisez la vis pour cap et la clé allen, afin de sécuriser le capuchon au poteau vissez jusqu'à ce que la vis soit complètement enfoncée.

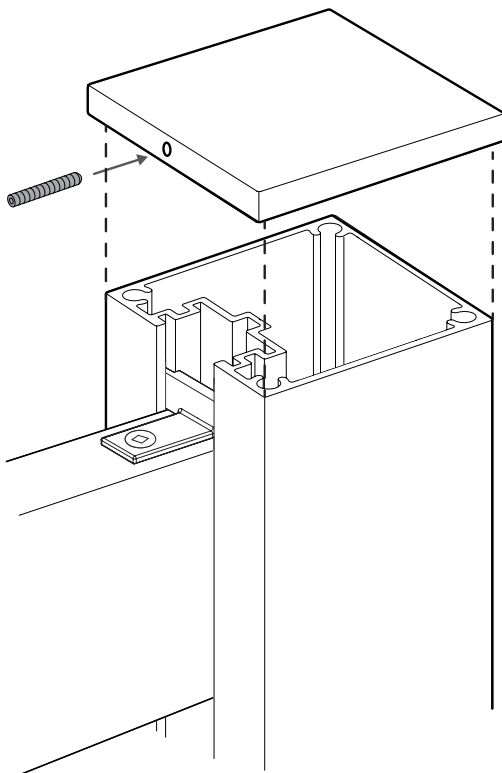

WARNINGS!

AVERTISSEMENTS!

Always follow applicable building codes & municipal bylaws before using this product and consider whether you are required to add a railing or guard to your application. Before using this product, ensure wood, composite or cement flooring/decking is suitable to anchor lag bolts. Deck boards must be at least 1½" thick, in good condition and free from rot and damage. NEVER use this product as a railing or guard, to do so could result in injury or damage. Should not be used above 60cm / 23.62" from the ground. When in doubt, please consult your Regional Building Code. If HOFT or its parent company ANNEXE Urban Screens becomes liable for any loss or damage, the aggregate liability of the HOFT company shall be limited to the retail purchase price of this product. NOT suitable for all applications or any commercial use. Always be safety smart!

Toujours suivre les codes du bâtiment et règlements municipaux applicables avant d'utiliser ce produit, et considérer s'il est nécessaire d'ajouter une rampe ou garde de corps à votre application. Ne pas utiliser à plus de 60 cm / 23.62" du sol. Avant d'installer ce produit, assurez-vous que le revêtement du plancher (bois, composite, ciment) soit approprié pour ancrer des tire-fonds. Les planches de terrasse doivent avoir une épaisseur minimum de 1½", être en bonne condition, et exempt de pourriture et de dommages. NE JAMAIS utiliser ce produit comme rampe ou garde de corps, cela pourrait causer des blessures ou dommages. Ni HOFT Solutions, ni sa société mère ANNEXE Écrans Urbains, ne sera responsable de toute perte ou tout dommage découlant d'une mauvaise installation ou d'un mauvais usage de ce produit, et dans le cas où HOFT serait tenue responsable pour toute raison, une telle responsabilité sera limitée au prix d'achat au détail de ce produit. Non recommandé pour usage commerciale. Soyez toujours vigilant et sécuritaire!



www.hoftsolutions.com
info@hoftsolutions.com / 1-844-826-6393